

黎明重工科技-最具价值的粉磨装备供应商



TGM SUPER PRESSURE Trapezium Mill TGM超压梯形磨

工业磨粉行业首选品牌

- ◆ 创新型磨辊磨环设计
- ◆ 高密度高精度叶轮装置
- ◆ 高效节能的离心引风机
- ◆ 国家专利技术产品



TGM超压梯形磨 性能特点 FEATURES

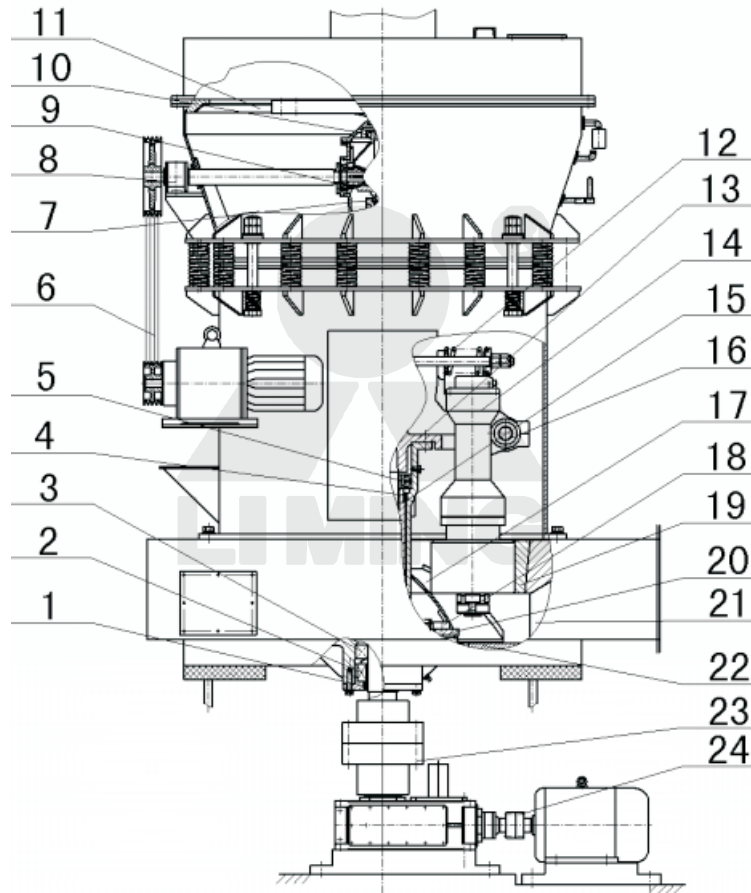

1、创新型的磨辊、磨环及铲刀设计

与雷蒙磨及摆式磨粉机相比，降低了物料在磨辊和磨环之间的下滑速度，延长了对物料的碾压时间，提高了成品的细度和产量。

2、磨辊联动增压

超压梯形磨汲取雷蒙磨与悬辊磨的优点，通过设计高效的平衡加压弹簧，将磨辊总成通过拉杆及水平放置的弹簧联结到一起，其产生的径向力避免了大块物料进入磨腔后对主轴及轴承的损耗，极大地提高了设备的使用寿命。

3、柔性连接

主机与分析机采用软连接，减震弹簧与密封带既减轻了设备的振动和噪音，也避免了主机与分析机共振。

4、高效实用、成品细度可调节

通过高密度、高精度的分析机设计，选粉效率高、成品细度可任意调节，满足客户不同用途需求，一机多用。

5、高效节能的离心引风机

风机在磨粉机的整个运转过程中，起到了至关重要的作用，梯形磨采用高效的叶轮式节能风机，效率比直叶片式风机大大提高。

6、调整简便，成品精度高

与雷蒙磨等传统磨机相比，专利产品超压梯形磨粉机使得分析机叶片的端部与壳体之间的间隙调整方便、快捷，大大提高了成品的精度。

产品结构示意图各组件名称

1、主轴下端油封	2和3轴承	4、主轴上端油封	5-10、轴承	11、选粉机叶片	12、弹簧	13、磨辊吊架
14、磨辊装置	15、立式轴承座	16、耐磨橡胶套	17、铲刀	18、铲刀座	19、磨环	20、铲刀架下盘
21、风道护板	22、衬板	23、柱销φ70	24、柱销φ55			

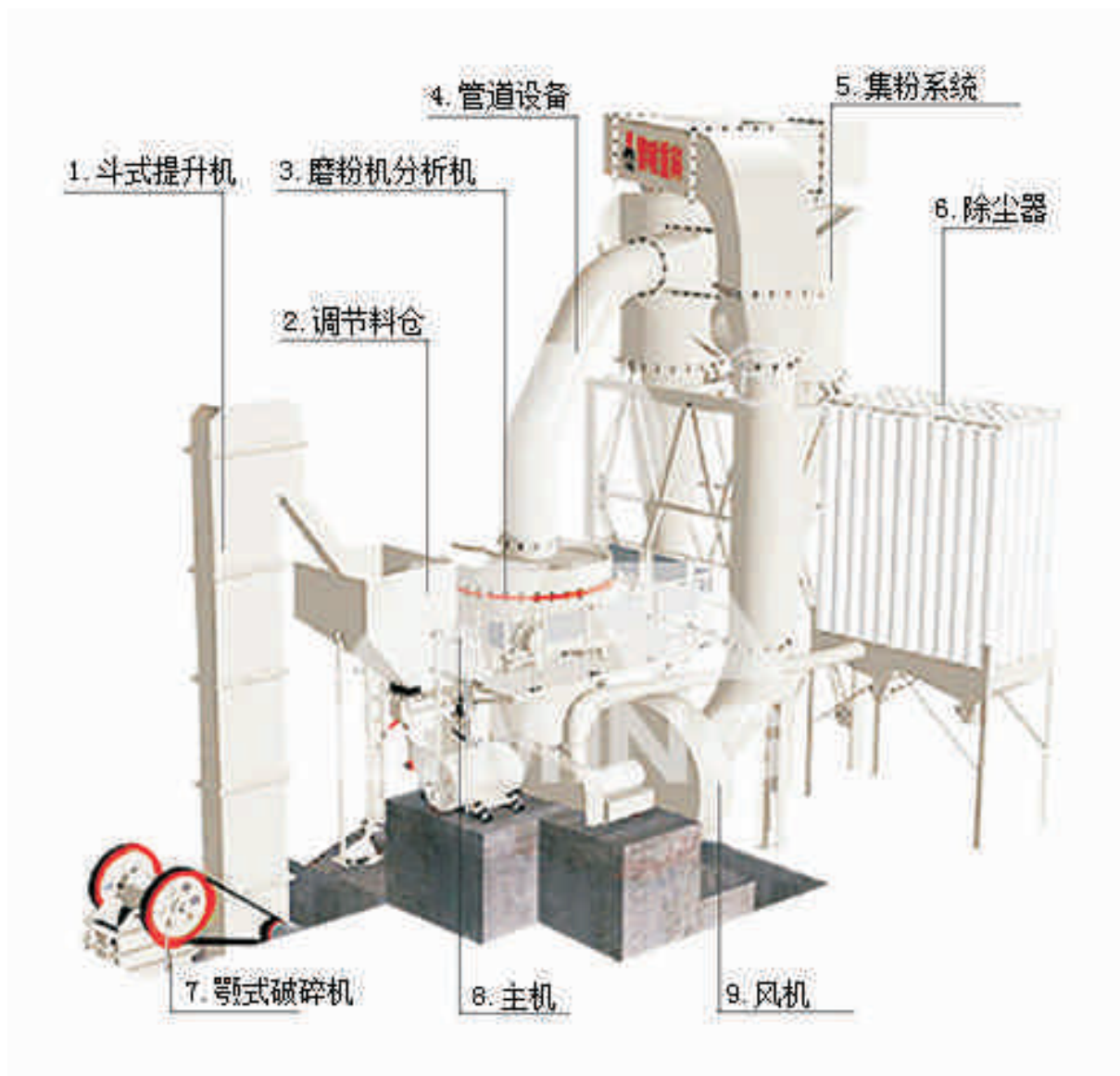

TGM超压梯形磨工作原理

WORKING PRINCIPLE

超压梯形磨由主机、高密度选粉机、连接管道、离心引风机、方箱布袋除尘器、破碎机、畚斗提升机、储料斗、电磁振动给料机、电控柜等组成。

大块状物料经颚式破碎机破碎到所需粒度后，由提升机将物料送至储料斗，再经电磁振动给料机将物料均匀定量连续地送入主机磨室内进行研磨。粉磨后的物料被风机气流送入选粉机内进行分级，在选粉机叶轮的作用下，不符合细度要求的物料落入磨室内重新碾磨，符合细度要求的物料则随气流经管道进入旋风集粉器内，进行分离收集，经排料装置排出即为成品粉体。分离后的气流通过旋风集粉器上端回风管进入风机。该系统属于闭路循环系统，并在正负压状态下运行。

TGM超压梯形磨参数中心 TECHNOLOGY DATA

型号 技术参数 名称		TGM100	TGM130	TGM160	TGM190
最大进料尺寸(mm)		25	30	35	40
成品粒度(mm)		0.8-0.045最细可达0.038	0.8-0.045最细可达0.038	0.8-0.045最细可达0.038	0.8-0.045最细可达0.038
主机转速(r/min)		130	103	82	66
磨辊	数量(Piece)	4	5	6	6
	直径(mm)	Φ310	Φ410	Φ440	Φ540
	高度(mm)	170	210	270	280
磨环	直径(mm)	Φ1050	Φ1400	Φ1750	Φ2050
	高度(mm)	170	210	270	280
电机功率 (K W)	主机功率(KW)	37	75	132	200
	风机功率(KW)	37	75	132	200
	分析机功率(KW)	5.5	7.5	18.5	18.5
处理能力 (t/h)		3-8	6-15	9-22	18-36
外型尺寸(mm)		7325×7521×8200	8802×7505×9695	13025×7169×8355	16000×9400×9300

注：表中处理能力指粉磨石灰石,其产品的通筛率为80%。

注：技术参数如有变动，恕不另行通知。Any change of technical data shall not be advised additionally.

TGM超压梯形磨 **应用范围** APPLICATION



非金属矿



矿渣



煤粉制备



环保脱硫

- 1、适用于建材、冶金、化工、电力等非金属矿物料的粉磨加工。
- 2、可粉磨莫氏硬度在7级以下，湿度在6%以下的各种非易燃非易爆矿产物料的加工，如：白云石、钾长石、滑石、高岭土、膨润土、重晶石、石膏、大理石、叶腊石、铝矾土、硅石、萤石、长石、石英石等。
- 3、应用于重质碳酸钙制粉、环保脱硫石灰石制粉、混凝土用石灰石制粉、煤粉、石油焦等非金属矿制粉领域。

TGM超压梯形磨案例解析 CUSTOMER'S SITE

1、贵州某石粉加工基地



加工物料：重晶石

设 备：4台TGM130梯形磨

成品细度：200目

项目介绍：

我国重晶石矿产资源丰富，质量优异。主要应用于石油和化学工业，对于在石油工业发达的国家，重晶石产量的50%以上用于石油和地质钻探。据统计，钻井每钻进30米就要消耗一吨重晶石粉，市场前景广阔。

整条生产线，配置4台TGM130设备，布局合理紧凑，生产能力强，完全满足了客户对大产量的需求。

2、南方非金属矿加工项目



加工物料：方解石

设 备：TGM130梯形磨，整机额定功率157.5KW

成品细度：325目

项目介绍：

方解石作为非金属矿产资源日益得到重视和开发利用，其作为碳酸钙原料的一种比大理石和石灰石的杂质少、生产成本低。目前国内对方解石粉的供应还属于供不应求的地步，预计未来国内对方解石粉的需求将持续扩大。本项目配置的设备型号为TGM130,整机额定功率157.5KW,整个环节主要对各种非金属矿石进行深加工，包括超细粉磨、细粉分级、精细提纯和表面改性等。

TGM超压梯形磨**成本分析及前景** COST ANALYSIS



TGM超压梯形磨是黎明重工在第二代YGM高压悬辊磨研发的基础上，根据国内外数千家客户的使用情况与建议，潜心研究设计得出的第三代磨机产品，该机荣获多项专利技术，与传统R型磨粉机相比，进行了多项技术突破，创新型的磨辊磨环设计，更高产、更环保，代表了国内制粉设备的先进水平。该产品因其高效节能的特点，目前在高速公路、水利水电、耐火材料、钢铁等行业也有广泛的应用，其高精细的制粉性能满足了客户的多种需求，是您进行投资、生产、建设的理想选择

服务 一路有我 温暖同行

无论是冰雕玉砌的白山黑水，亦或是四季如春的天涯海角，无论是矿产富饶的非洲大陆，亦或是商贸发达的欧美诸国，有您的地方，就有我们的存在。

这里有最齐全的产品型号，最充足的配件储备，一步到位，让您高枕无忧；这里有最权威的行业资讯，最及时的产品动态，足不出户，使您纵览天下；这里有知识最丰富、技艺最精湛的破碎磨粉专家，随时为您答疑解惑；这里有经验最丰富、服务最贴心的售后服务团队，为您提供24小时全方位服务。

从规划场地到设计图纸，从技术培训到安装调试；大到价值千万的整条生产线，小到看似微不足道的小齿轮，无论您身在何处，只需一通电话或者一封邮件，在最短时间内，您都将获得我们的回应和帮助。

您的切身利益是我们最关心的问题，您的赞许是我们孜孜以求的最大褒奖。以服务为核心，为您量身打造最具价值的产品，提供全面的售前、售中和售后服务，是我们30年如一日的宗旨。

一路有我，温暖同行！

24小时服务热线：400-655-1888

配件部服务热线：0371-67986666

配件一览表

破碎筛分设备配件



转子体



衬板



板锤



楔块



大反击板



边护板

工业制砂设备配件



周护板



击打护板



冲击块1



冲击块2



锤头



耐磨板

工业制粉设备配件



磨环



磨辊



铲刀座



铰座



叶片



铲刀刃

产品分类

破碎设备

HPT液压圆锥破碎机
HST液压圆锥破碎机
C6X系列颚式破碎机
PE颚式破碎机
PEW欧版颚式破碎机
CI5X反击式破碎机
PF反击式破碎机
PFW反击式破碎机
CS圆锥破碎机
PY弹簧圆锥破碎机

磨粉设备

LM立式辊磨机
MTW欧版磨粉机
TGM超压梯形磨粉机
YGM高压悬辊磨粉机
LUM超细立式磨粉机
HGM环辊微粉磨
CM欧式粗粉磨
R雷蒙磨粉机

制砂设备

VU砂石骨料系统
VSI6X系列立轴冲击式破碎机
5X制砂机
VSI制砂机
PCL制砂机

配套设备

XSD洗砂机
S5X圆振动筛
YKN振动筛
YZS圆振动筛
F5X型重型振动给料机
GZD振动给料机
TSW振动给料机
B6X带式输送机
皮带输送机

移动破碎站

K系列轮胎移动站
履带式移动破碎站

企业简介 ABOUT LIMING



河南黎明重工科技股份有限公司成立于1987年，是中国矿山机械设备领袖型企业，是行业内发展最迅速、最具活力、各项经营指标增长最强劲的企业之一。

黎明重工科技长期致力于建筑、能源、交通等国家重点基础设施建设工程所需大型装备的研发制造，并提供各种专业的技术解决方案和配套产品。追求卓越，以品质打造品牌，以服务提升信誉，是黎明重工科技打造百年基业始终不变的宗旨。

公司集研发、制造、销售于一体，主要产品包括矿山破碎设备、建筑破碎设备、工业磨粉设备和移动破碎设备等，型号齐全，品质优越。公司产品先后荣获近百项国家发明专利、实用新型专利和外观专利，所有产品均通过ISO9001:2008国际质量体系认证、欧盟CE认证、俄罗斯GOST质量认证。先导式的技术改造，前瞻性的技术创新，使黎明品牌始终屹立于全球市场的最前沿。

如今，“黎明制造”已成为亚洲矿山机械行业知名度最高、科研实力最强、品质最卓越、性能最完备的明星品牌。几十种产品不仅赢得了国内30多个省、自治区、直辖市千万客户的持续青睐，而且获得了海外130多个国家合作伙伴的高度赞誉，当之无愧的成为同行业客户人数最多，销售网络最广的企业。

加工实力 PROCESSING CAPACITY





联系方式 CONTACT

全国销售热线：**400-655-1888 0371-67986666**

公司地址：中国-郑州-国家高新技术产业开发区科学大道169号 邮编：450001

出口部

联系电话：0371-67996989 0371-67992899

传 真：0371-67992699

电子信箱：info@limingco.com

[点击查看更多联系方式](#)



豪礼“码”上来