

C6X JAW CRUSHER

C6X系列颚式破碎机

破碎制砂行业首选品牌

- ◆ 可拆装无焊接结构机架
- ◆ 双楔块调整装置
- ◆ 弹性限位减震装置
- ◆ 一体化电机座



C6X系列颚式破碎机 **性能特点** FEATURES

- 1、机架采用侧墙、前后墙分离设计，通过栓接固定取代以往的焊接机架，避免了因焊接带来的应力集中问题，使结构更加紧凑可靠。受损的主要零部件可实现更换操作，使设备的寿命大大提高，为客户节约更多的成本投入。
- 2、通过对破碎腔腔型结构和动颚运动轨迹参数的优化，合理的惯性矩和更大的破碎冲程，使设备在相同能耗下破碎效率更高。
- 3、楔块调整取代传统的垫板式排料口调整，使排料口调整操作更简单、高效和安全。
- 4、在关键部件上均选用国内外更好的原材料（如前/后墙、侧墙板、颚板、轴承座、动颚体、主轴等），选用国际顶级制造商提供的关键零部件（如轴承、联轴器等）。
- 5、采用弹性限位块和橡胶减震装置替代刚性地脚联接，有效的吸收震动峰值载荷，从而降低了破碎机与基础之间的相互冲击，提高设备使用寿命。
- 6、一体化的电机座设计，电机座固定安装在破碎机上，减小了安装空间的同时，让动力传输的更稳定。

C6X系列颚式破碎机 **主要结构** STRUCTURE

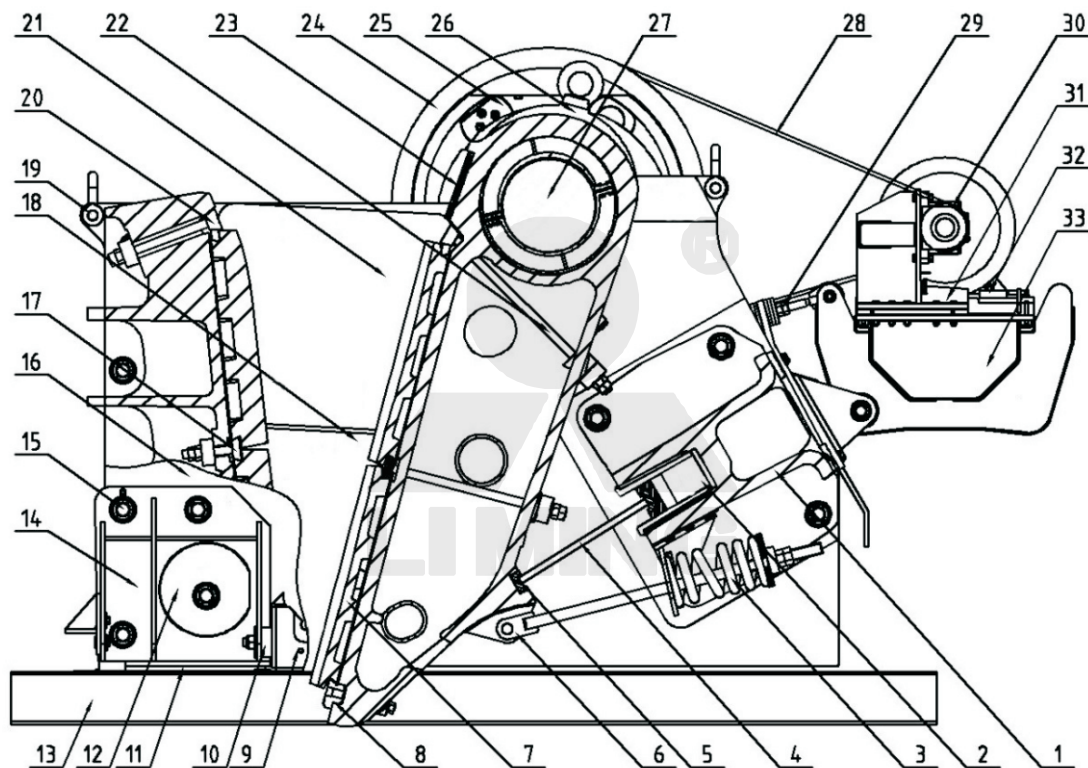

- | | |
|-------------|---------------------------------------|
| 1、后墙 | 19、吊环 |
| 2、楔块(含调整装置) | 20、上楔块 |
| 3、弹簧 | 21、上边护板 |
| 4、肘板 | 22、联接螺栓 |
| 5、肘板垫 | 23、动颚护板 |
| 6、弹簧拉杆 | 24、飞轮(皮带轮) |
| 7、动颚板 | 25 配重块 |
| 8、颚板下挡块 | 26 动颚体 |
| 9、支撑座 | 27 偏心轴 |
| 10、减震垫 | 28 皮带 |
| 11、减震垫板 | 29 拉杆(含阻尼块) |
| 12、压盖 | 30 小皮带轮 |
| 13、H型钢 | 31 小皮带轮座架(含轴承、
轴承座、联轴器(视机型
而定)) |
| 14、支架 | 32 电机 |
| 15、联接螺栓 | 33 电机座 |
| 16、侧墙板(及前墙) | |
| 17、中间压铁 | |
| 18、下边护板 | |

C6X系列颞式破碎机**工作原理** WORKING PRINCIPLE

C6X系列颞式破碎机通常以电机驱动作为动力来源，电机通过SPC带将动力输入给皮带轮，皮带轮带动偏心轴转动来驱动动颞体作前后上下摆动。当动颞板靠近定颞板运动时，破碎腔体积减小，破碎腔内的物料被挤压或被劈碎，当动颞板远离定颞板运动时，破碎腔体积变大，破碎腔内被破碎的小块物料从排料口被排出，以此作连续循环运动，实现破碎作业。

技术参数

型号		C6X110	C6X125	C6X145	C6X160	C6X200
给料口长度(mm)		1100	1250	1450	1600	2000
给料口宽度(mm)		850	950	1100	1200	1500
电机动率(Kw)		160	160	200	250	400
转速(rpm)		230	220	220	220	200
产品尺寸(mm)	紧边排料口(mm)	吨/小时	吨/小时	吨/小时	吨/小时	吨/小时
0-105	70					
0-120	80	160-240				
0-135	90	180-260				
0-150	100	200-280	240-340			
0-185	125	250-360	280-410	320-470		
0-225	150	300-430	340-480	370-550	420-610	
0-260	175	340-490	370-550	430-630	470-700	620-890
0-300	200	380-550	420-620	480-710	530-790	690-1000
0-340	225		470-690	540-790	590-880	770-1100
0-375	250		520-760	600-870	650-970	850-1200
0-410	275			660-950	700-1060	930-1300
0-450	300				750-1100	1000-1500

注：技术参数如有变动，恕不另行通知。Any change of technical data shall not be advised additionally.

C6X系列颚式破碎机**应用范围** APPLICATION



矿山



水泥



建筑工程



陶瓷

- 1、抗压强度不高于300MPa的矿石、岩石、矿渣等。
- 2、应用于冶金、矿山、化工、水泥、建筑、耐火材料及陶瓷等工业部门。
- 3、可对坚硬、强磨蚀性的各种矿石和岩石进行粗碎和中碎。

C6X系列颚式破碎机**成本分析及前景** COST ANALYSIS

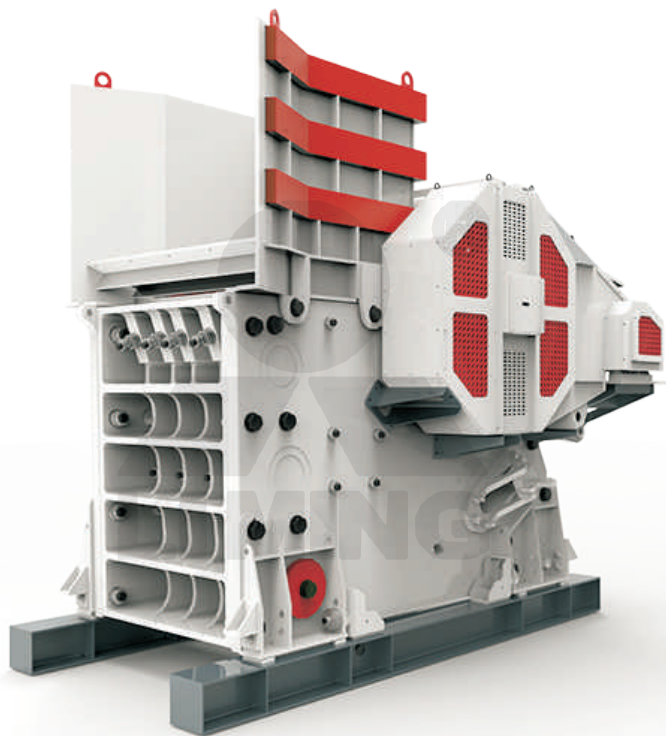

C6X系列颚式破碎机由世界领先的岩石和矿物加工设备生产企业黎明重工荣誉出品，采用国际最先进的破碎技术和制造水平，可以对坚硬、强磨蚀性的各种矿石和岩石进行高效的粗碎和中碎。它拥有可拆装无焊接结构机架、优化腔型结构、双楔块调整装置、上乘的原材料和元器件、弹性限位减震装置、一体化电机座等独特设计，破碎效率高、投资成本低、使用寿命长、高效安全稳定，必将成为世界上最受青睐的颚式破碎机。

服务 一路有我 温暖同行

无论是冰雕玉砌的白山黑水，亦或是四季如春的天涯海角，无论是矿产富饶的非洲大陆，亦或是商贸发达的欧美诸国，有您的地方，就有我们的存在。

这里有最齐全的产品型号，最充足的配件储备，一步到位，让您高枕无忧；这里有最权威的行业资讯，最及时的产品动态，足不出户，使您纵览天下；这里有知识最丰富、技艺最精湛的破碎磨粉专家，随时为您答疑解惑；这里有经验最丰富、服务最贴心的售后服务团队，为您提供24小时全方位服务。

从规划场地到设计图纸，从技术培训到安装调试；大到价值千万的整条生产线，小到看似微不足道的小齿轮，无论您身在何处，只需一通电话或者一封邮件，在最短时间内，您都将获得我们的回应和帮助。

您的切身利益是我们最关心的问题，您的赞许是我们孜孜以求的最大褒奖。以服务为核心，为您量身打造最具价值的产品，提供全面的售前、售中和售后服务，是我们30年如一日的宗旨。

一路有我，温暖同行！

24小时服务热线：400-655-1888

配件部服务热线：0371-67986666

配件一览表

破碎筛分设备配件



转子体



衬板



板锤



楔块



大反击板



边护板

工业制砂设备配件



周护板



击打护板



冲击块1



冲击块2



锤头



耐磨板

工业制粉设备配件



磨环



磨辊



铲刀座

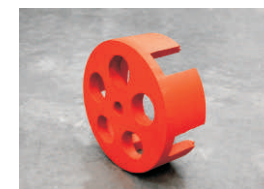

铰座



叶片



铲刀刃

产品分类

破碎设备

HPT液压圆锥破碎机
HST液压圆锥破碎机
C6X系列颚式破碎机
PE颚式破碎机
PEW欧版颚式破碎机
CI5X反击式破碎机
PF反击式破碎机
PFW反击式破碎机
CS圆锥破碎机
PY弹簧圆锥破碎机

磨粉设备

LM立式辊磨机
MTW欧版磨粉机
TGM超压梯形磨粉机
YGM高压悬辊磨粉机
LUM超细立式磨粉机
HGM环辊微粉磨
CM欧式粗粉磨
R雷蒙磨粉机

制砂设备

VU砂石骨料系统
VSI6X系列立轴冲击式破碎机
5X制砂机
VSI制砂机
PCL制砂机

配套设备

XSD洗砂机
S5X圆振动筛
YKN振动筛
YZS圆振动筛
F5X型重型振动给料机
GZD振动给料机
TSW振动给料机
B6X带式输送机
皮带输送机

移动破碎站

K系列轮胎移动站
履带式移动破碎站

企业简介 ABOUT LIMING



河南黎明重工科技股份有限公司成立于1987年，是中国矿山机械设备领袖型企业，是行业内发展最迅速、最具活力、各项经营指标增长最强劲的企业之一。

黎明重工科技长期致力于建筑、能源、交通等国家重点基础设施建设工程所需大型装备的研发制造，并提供各种专业的技术解决方案和配套产品。追求卓越，以品质打造品牌，以服务提升信誉，是黎明重工科技打造百年基业始终不变的宗旨。

公司集研发、制造、销售于一体，主要产品包括矿山破碎设备、建筑破碎设备、工业磨粉设备和移动破碎设备等，型号齐全，品质优越。公司产品先后荣获近百项国家发明专利、实用新型专利和外观专利，所有产品均通过ISO9001:2008国际质量体系认证、欧盟CE认证、俄罗斯GOST质量认证。先导式的技术改造，前瞻性的技术创新，使黎明品牌始终屹立于全球市场的最前沿。

如今，“黎明制造”已成为亚洲矿山机械行业知名度最高、科研实力最强、品质最卓越、性能最完备的明星品牌。几十种产品不仅赢得了国内30多个省、自治区、直辖市千万客户的持续青睐，而且获得了海外130多个国家合作伙伴的高度赞誉，当之无愧的成为同行业客户人数最多，销售网络最广的企业。

加工实力 PROCESSING CAPACITY



联系方式 CONTACT

全国销售热线：**400-655-1888 0371-67986666**

公司地址：中国-郑州-国家高新技术产业开发区科学大道169号 邮编：450001

出口部

联系电话：0371-67996989 0371-67992899

传 真：0371-67992699

电子信箱：info@limingco.com

[点击查看更多联系方式](#)



豪礼“码”上来