



## B6X SERIES BELT CONVEYER

# B6X系列带式输送机

破碎制砂行业首选品牌

- ◆ 物美价廉，性能稳定
- ◆ 降低难度，通用性高
- ◆ 结构紧凑，适应性强
- ◆ 选择多样，功能齐全



## B6X 系列带式输送机 **性能特点** FEATURES

### 1. 物美价廉，性能稳定

在保证产品性能和质量的前提下，我们充分的优化了B6X的各个部件，既能为客户节省大量资金的投入，又能为客户提供性能稳定的产品。

### 2. 结构紧凑，适应性强

在大量分析了以往皮带机的现场应用情况后，B6X在结构上更加紧凑，并与本公司其他主机设备的衔接更加紧密，适应能力更强。

### 3. 降低难度，通用性高

为了降低生产难度、生产成本和安装难度，适应市场的节奏变化并缩短产品的备货周期，B6X的设计着重强调了高通用性和互换性。

### 4. 选择多样，功能齐全

B6X的设计充分考虑了客户选择的多样性。在满足B6X正常运行的基本配置的情况下，我们罗列了很多功能性选配项目以供客户进行选择。

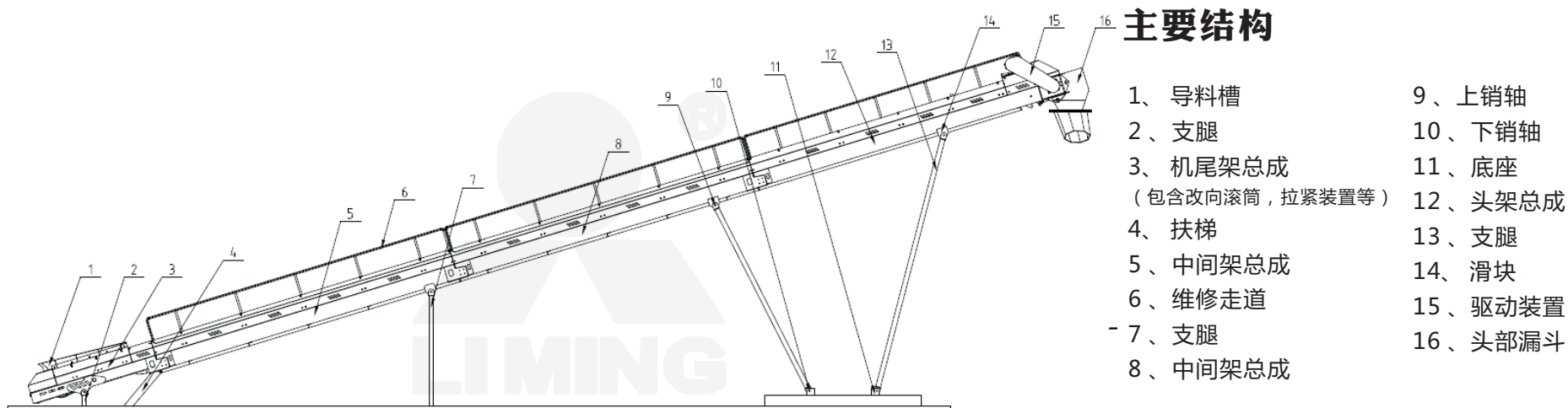

## B6X系列带式输送机工作原理 WORKING PRINCIPLE

B6X系列带式输送机是以输送带做牵引和承载构件，通过承载物料的输送带的运动进行物料输送的连续输送设备。输送带绕经传动滚筒和拉紧滚筒形成无极环形带，上下输送带由托辊支撑以限制输送带的挠曲垂度，拉紧装置为输送带正常运行提供所需的张力。工作时驱动装置驱动传动滚筒，通过传动滚筒和输送带之间的摩擦力驱动输送带运行，物料装在输送带上和输送带一起运动。

### 参数中心

项目	带宽B(mm)				
	500	650	800	1000	1200
设计参数	物料碎石，堆积密度 $\rho=1.6t/m^3$ ,运行堆积角 $\theta=20^\circ$				
推荐物料粒度mm	$\leq 100$	$\leq 130$	$\leq 180$	$\leq 250$	$\leq 300$
设计输送量t/h	150	250	400	600	900
倾斜角度	0~17° (倾斜角度极限值与物料有关)				
理论带速(括号内为22kw及以上)m/s	1.5	1.6	1.4	1.4	1.5 (1.4)
拉紧方式	螺旋拉紧				
皮带机长度m	$8 \leq L \leq 30$				
传动滚筒直径mm	$\phi 323$	$\phi 375$	$\phi 400$	$\phi 424$	$\phi 448$
改向滚筒直径mm	$\phi 271$	$\phi 323$	$\phi 375$	$\phi 400$	$\phi 424$
上托辊尺寸	$\phi 89 \times 200$	$\phi 89 \times 250$	$\phi 89 \times 315$	$\phi 108 \times 380$	$\phi 108 \times 465$
下托辊尺寸	$\phi 89 \times 600$	$\phi 89 \times 750$	$\phi 89 \times 900$	$\phi 108 \times 1100$	$\phi 108 \times 1300$
胶带型号	CC-56 4×(4+1.5)	CC-56 4×(4+1.5)	CC-56 4×(4+1.5)	NN-100 5×(5+2)	NN-100 5×(5+2)

注：技术参数如有变动，恕不另行通知。Any change of technical data shall not be advised additionally.

## B6X系列带式输送机 **应用范围** APPLICATION



矿山



煤炭



电力



冶金

- 1、适用的行业：矿山、冶金、煤炭、交通、电力、建材、化工、轻工、粮食和机械等行业，输送堆积密度为500~2500kg/m<sup>3</sup>的各种散状物料。
- 2、适用的环境：环境温度-20℃~40℃，相对湿度低于80%，海拔高度低于1千米。
- 3、其他特殊情况：对于有耐热、耐寒、防腐、防爆和阻燃等要求的工作环境，在选用本系列产品时，需选用特种橡胶输送带，并对减速电机提出防爆要求。

## B6X系列带式输送机**成本分析及前景** COST ANALYSIS



B6X系列带式输送机是黎明重工总结已有的设计、制作和安装经验，结合市场行情和客户需求而研发的新一代散料输送设备。B6X做到了方便安装、维护简单、节能环保、并采用高端制造工艺、造型美观、安全性高，可以满足各类散装物料的高标准输送，代表着当今最为先进的输送技术。相较于传统的输送机，B6X更加关注市场及用户的实际需求，无论是在模块化的通用设计、还是头架尾架的创新性设计，都保障了设备在运行时的高产、高效、低成本，成为传统带式输送机的理想升级替代产品。它的面世加大了我公司在破磨配套设备市场上的竞争力，并扩大了我公司在散料输送设备行业中的知名度。

## 服务 一路有我 温暖同行

无论是冰雕玉砌的白山黑水，亦或是四季如春的天涯海角，无论是矿产富饶的非洲大陆，亦或是商贸发达的欧美诸国，有您的地方，就有我们的存在。

这里有最齐全的产品型号，最充足的配件储备，一步到位，让您高枕无忧；这里有最权威的行业资讯，最及时的产品动态，足不出户，使您纵览天下；这里有知识最丰富、技艺最精湛的破碎磨粉专家，随时为您答疑解惑；这里有经验最丰富、服务最贴心的售后服务团队，为您提供24小时全方位服务。

从规划场地到设计图纸，从技术培训到安装调试；大到价值千万的整条生产线，小到看似微不足道的小齿轮，无论您身在何处，只需一通电话或者一封邮件，在最短时间内，您都将获得我们的回应和帮助。

您的切身利益是我们最关心的问题，您的赞许是我们孜孜以求的最大褒奖。以服务为核心，为您量身打造最具价值的产品，提供全面的售前、售中和售后服务，是我们30年如一日的宗旨。

一路有我，温暖同行！

**24小时服务热线**：400-655-1888

**配件部服务热线**：0371-67986666

## 配件一览表

### 破碎筛分设备配件



转子体



衬板



板锤



楔块



大反击板



边护板

### 工业制砂设备配件



周护板



击打护板



冲击块1



冲击块2



锤头



耐磨板

### 工业制粉设备配件



磨环



磨辊



铲刀座



铰座



叶片



铲刀刃

## 产品分类

### 破碎设备

HPT液压圆锥破碎机  
HST液压圆锥破碎机  
C6X系列颚式破碎机  
PE颚式破碎机  
PEW欧版颚式破碎机  
CI5X反击式破碎机  
PF反击式破碎机  
PFW反击式破碎机  
CS圆锥破碎机  
PY弹簧圆锥破碎机

### 磨粉设备

LM立式辊磨机  
MTW欧版磨粉机  
TGM超压梯形磨粉机  
YGM高压悬辊磨粉机  
LUM超细立式磨粉机  
HGM环辊微粉磨  
CM欧式粗粉磨  
R雷蒙磨粉机

### 制砂设备

VU砂石骨料系统  
VSI6X系列立轴冲击式破碎机  
5X制砂机  
VSI制砂机  
PCL制砂机

### 配套设备

XSD洗砂机  
S5X圆振动筛  
YKN振动筛  
YZS圆振动筛  
F5X型重型振动给料机  
GZD振动给料机  
TSW振动给料机  
B6X带式输送机  
皮带输送机

### 移动破碎站

K系列轮胎移动站  
履带式移动破碎站



## 企业简介 ABOUT LIMING



河南黎明重工科技股份有限公司成立于1987年，是中国矿山机械设备领袖型企业，是行业内发展最迅速、最具活力、各项经营指标增长最强劲的企业之一。

黎明重工科技长期致力于建筑、能源、交通等国家重点基础设施建设工程所需大型装备的研发制造，并提供各种专业的技术解决方案和配套产品。追求卓越，以品质打造品牌，以服务提升信誉，是黎明重工科技打造百年基业始终不变的宗旨。

公司集研发、制造、销售于一体，主要产品包括矿山破碎设备、建筑破碎设备、工业磨粉设备和移动破碎设备等，型号齐全，品质优越。公司产品先后荣获近百项国家发明专利、实用新型专利和外观专利，所有产品均通过ISO9001:2008国际质量体系认证、欧盟CE认证、俄罗斯GOST质量认证。先导式的技术改造，前瞻性的技术创新，使黎明品牌始终屹立于全球市场的最前沿。

如今，“黎明制造”已成为亚洲矿山机械行业知名度最高、科研实力最强、品质最卓越、性能最完备的明星品牌。几十种产品不仅赢得了国内30多个省、自治区、直辖市千万客户的持续青睐，而且获得了海外130多个国家合作伙伴的高度赞誉，当之无愧的成为同行业客户人数最多，销售网络最广的企业。

## 加工实力 PROCESSING CAPACITY





## 联系方式 CONTACT

全国销售热线：**400-655-1888 0371-67986666**

公司地址：中国-郑州-国家高新技术产业开发区科学大道169号 邮编：450001

### 出口部

联系电话：0371-67996989 0371-67992899

传 真：0371-67992699

电子信箱：info@limingco.com

[点击查看更多联系方式](#)



豪礼“码”上来